

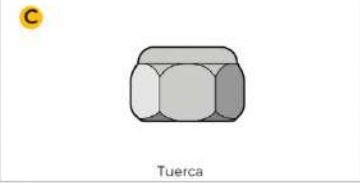

Caja Trasera Mark II



Perno en forma de U y tapones de pernos



Tuerca



Placa de seguridad



Llaves



**CONEXIÓN DE BOCINAS BLUETOOTH**

Cableado positivo y negativo



**CONEXIÓN DE LUCES**

Cables amarillos de las luces direccionales



Cable Rojo de las luces de Stop



Cable blanco de las luces de los cuartos



Cable negro negativo



**PASO 1**

Coloque la Caja Trasera Mark II en la parrilla trasera.

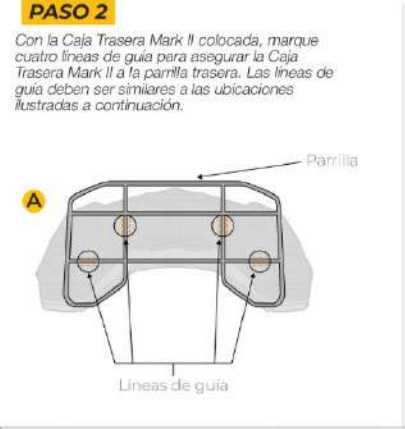

**PASO 2**

Con la Caja Trasera Mark II colocada, marque cuatro líneas de guía para asegurar la Caja Trasera Mark II a la parrilla trasera. Las líneas de guía deben ser similares a las ubicaciones ilustradas a continuación.



**PASO 3**

Quite la Caja Trasera Mark II de la parrilla trasera y colóquela boca arriba sobre una superficie plana. Utilice un perno en U sobre las líneas marcadas como guía para marcar los orificios de paso de los pernos en U. Perfore los orificios con un taladro y una broca de 5/16.

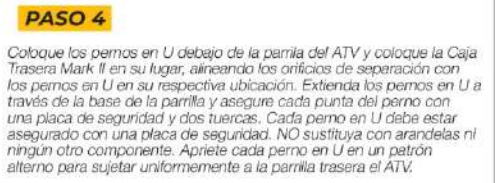

**PASO 4**

Coloque los pernos en U debajo de la parrilla del ATV y coloque la Caja Trasera Mark II en su lugar, alineando los orificios de separación con los pernos en U en su respectiva ubicación. Extienda los pernos en U a través de la base de la parrilla y asegure cada punta del perno con una placa de seguridad y dos tuercas. Cada perno en U debe estar asegurado con una placa de seguridad. NO sustituya con arandelas ni ningún otro componente. Apriete cada perno en U en un patrón alterno para sujetar uniformemente a la parrilla trasera el ATV.

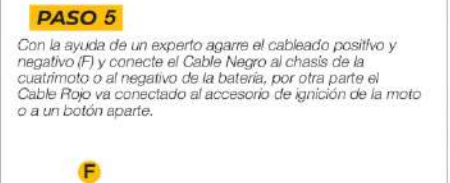

**PASO 5**

Con la ayuda de un experto agarre el cableado positivo y negativo (F) y conecte el Cable Negro al chasis de la cuatrimoto o al negativo de la batería, por otra parte el Cable Rojo va conectado al accesorio de ignición de la moto o a un botón aparte.

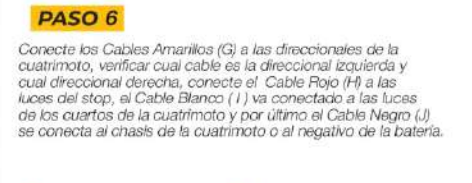

**PASO 6**

Conecte los Cables Amarillos (G) a las direccionales de la cuatrimoto, verificar cual cable es la direccional izquierda y cual direccional derecha, conecte el Cable Rojo (H) a las luces del stop, el Cable Blanco (I) va conectado a las luces de los cuartos de la cuatrimoto y por último el Cable Negro (J) se conecta al chasis de la cuatrimoto o al negativo de la batería.

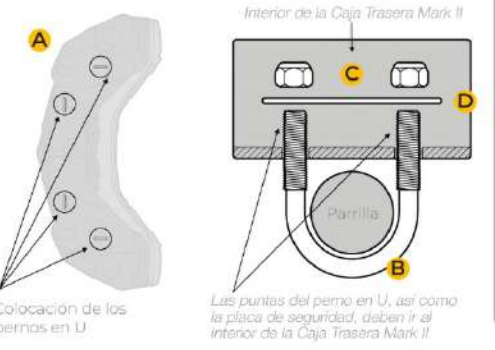

Interior de la Caja Trasera Mark II

Colocación de los pernos en U

Las puntas del perno en U, así como la placa de seguridad, deben ir al interior de la Caja Trasera Mark II

